

Trinkwasserbehälter Récipient pour eau potable Serbatoio per acqua potabile



Artikel Nr. N° Article N° Articolo	Inhalt Capacité Capacità	Länge Longueur Lunghezza	Breite Largeur Larghezza	Höhe Hauteur Altezza	Gewicht Poids Peso
1010861	750 l	730 mm	730 mm	1660 mm	25 kg
1010863	1100 l	1450 mm	720 mm	1375 mm	53 kg
1010865	1500 l	1520 mm	720 mm	1605 mm	80 kg
1010867	2000 l	2050 mm	720 mm	1640 mm	120 kg

Die Kunststoffbehälter sind aus hochwertigem PE-Material gefertigt. Sie sind lichtundurchlässig grün eingefärbt, so dass ein Algenwachstum im Behälter verhindert wird.

Les récipients en plastique sont faites de matériaux de PE en haute qualité. Ils sont de couleur verte et opaques de manière d'empêcher la croissance d'algues.

I serbatoi in plastica sono fabbricati con materiale PE di alta qualità. Sono di color verde e opachi in maniera di impedire la crescita d'alge.

Technische Daten

Zulauf:..... 1" Schwimmerventil
..... mit Tauchrohr
Überlauf:..... 1½" (Optional, vorbereitet)
Entlüftung:..... 2" Haube
Flansch-
anschluss:..... 2"/1" Flanschloch gebohrt/
.....Blindflansch
Revisionsöffnung:.....ø 150 mm

Données techniques

Entrée :..... 1" Flotteur avec
..... tuyau immergé
Trop-plein :..... 1½" (optionnel, préparer)
Purge :..... 2" Capot
Bride de raccord
inférieure :..... 2"/1" Bride avec trou/
..... Bride non perforé
Trappe de visite :.....ø 150 mm

Dati tecnici

Entrata:..... 1" Valvola a galleggiante
..... con tubo immerso
Tropo pieno: ... 1 ½" (opzionale, preparato)
Deaerazione:..... 2" Calotta
Flangia di raccordo
inferiore:..... 2"/1" Flangia forata/
..... Flangia cieca
Apertura di revisione:.....ø 150 mm

Art. Nr. Zubehör

1010862 Zusatz-Trinkwasserbehälter 750 l
1010864 Zusatz-Trinkwasserbehälter 1100 l
1010866 Zusatz-Trinkwasserbehälter 1500 l
1010868 Zusatz-Trinkwasserbehälter 2000 l
1010726 Winkel Verteilerrohr
1010727 T-Verteilerrohr komplett

N° Art. Accessoires

1010862 Récipient supplémentaire 750 l
1010864 Récipient supplémentaire 1100 l
1010866 Récipient supplémentaire 1500 l
1010868 Récipient supplémentaire 2000 l
1010726 Coude conduite de distributeur
1010727 Conduite de distributeur complet

N° Art. Accessori

1010862 Serbatoio supplementare 750 l
1010864 Serbatoio supplementare 1100 l
1010866 Serbatoio supplementare 1500 l
1010868 Serbatoio supplementare 2000 l
1010726 Raccordo condotta distribuzione
1010727 Conduita di distribuzione completa

Trinkwasserbehälter Récipient pour eau potable Serbatoio per acqua potabile

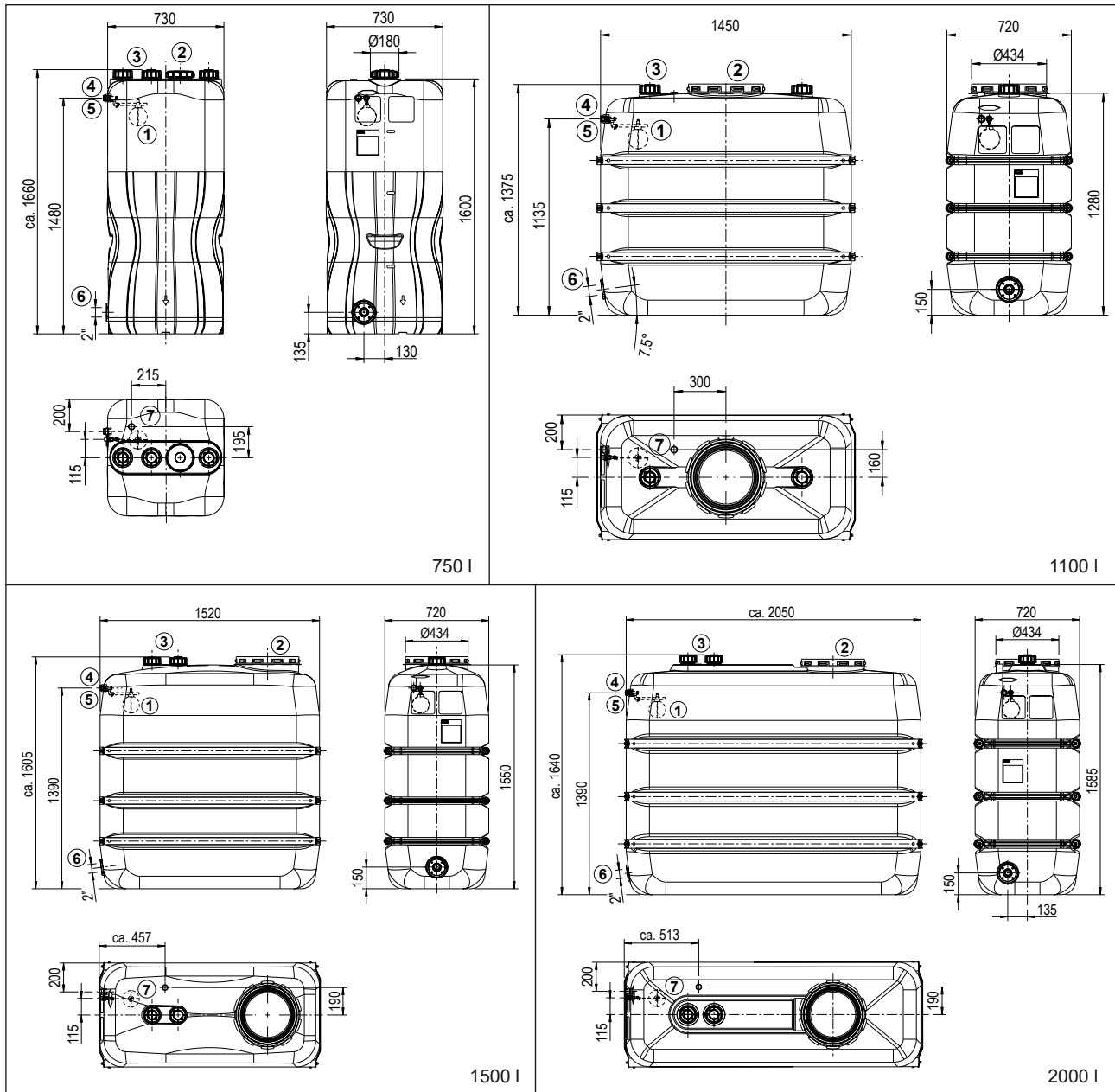

Daten

1. 1" Schwimmventil mit Tauchrohr
2. Mannsloch
3. Entlüftung 2"
4. Überlauf 1½"
5. Einlauf 1"
6. Auslauf 2"
7. Kabelstopfbüchse für Wasserstandsregler

Données

1. 1" Flotteur avec tuyau immergé
2. Orifice de nettoyage
3. Aération 2"
4. Trop-plein 1½"
5. Orifice d'entrée 1"
6. Orifice de sortie 2"
7. Press-étoupe de câble pour régulateur de niveau

Dati

1. 1" Valvola a galleggiante con tubo immerso
2. Bocchetta per pulizia
3. Areazione 2"
4. Troppo pieno 1½"
5. Entrata 1"
6. Uscita 2"
7. Scatola di riempimento del cavo per regolatore di livello

Änderungen vorbehalten
Modifications réservées
Modifiche riservate

HÄNY